

BKL System Cattaneo

CM 430

max. Ausladung:	43,00 m
Spitzenlast:	1.000 kg
max. Traglast:	4.000 kg
max. Hakenhöhe:	32,50 m

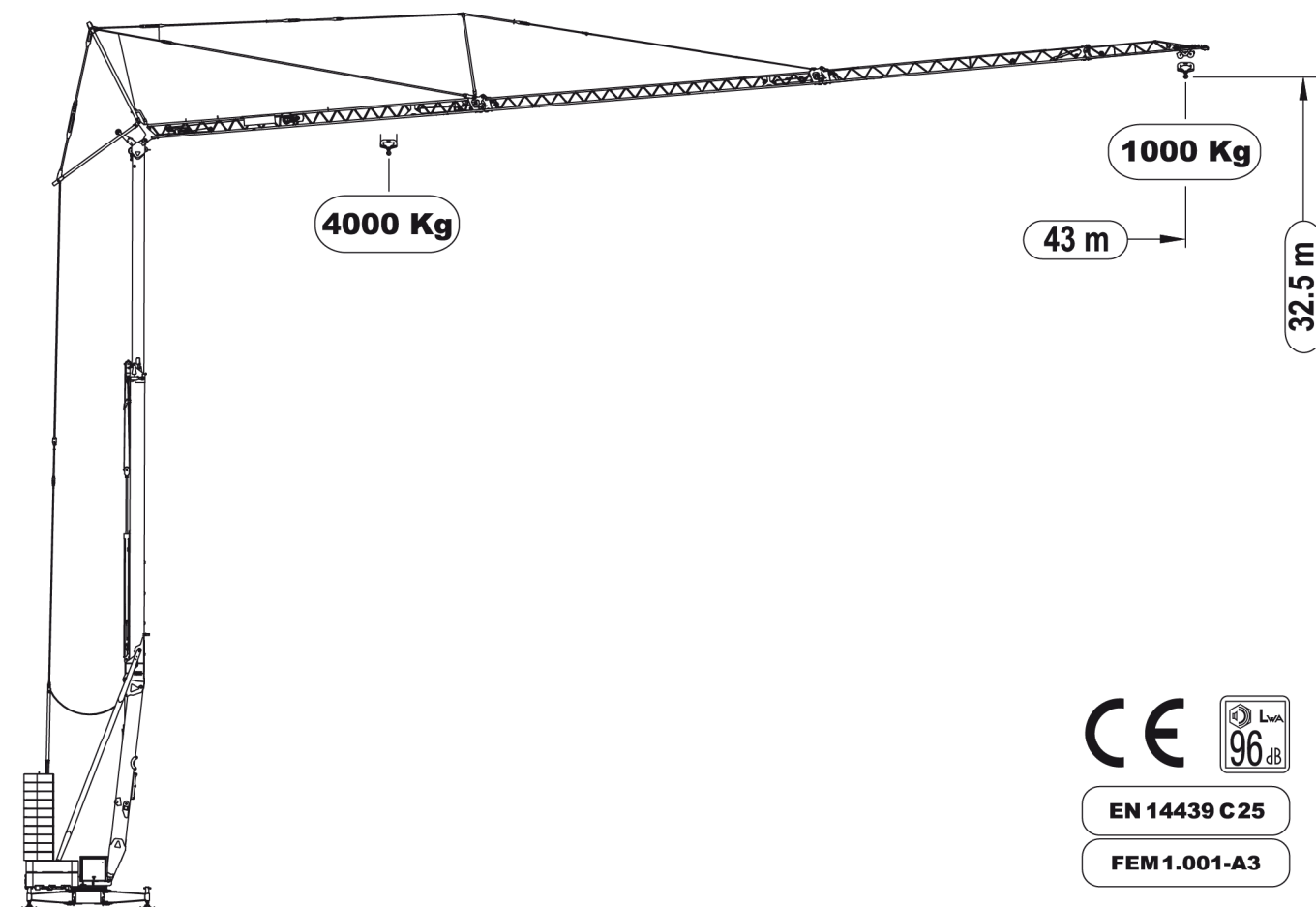

Angaben gemäß Hersteller. Angaben und Informationen ohne Gewähr. Irrtum und Änderung vorbehalten. Haftung ausgeschlossen. Juni 2026.

BKL SYSTEM CATTANEO CM 430

61 mt

UNTENDREHER

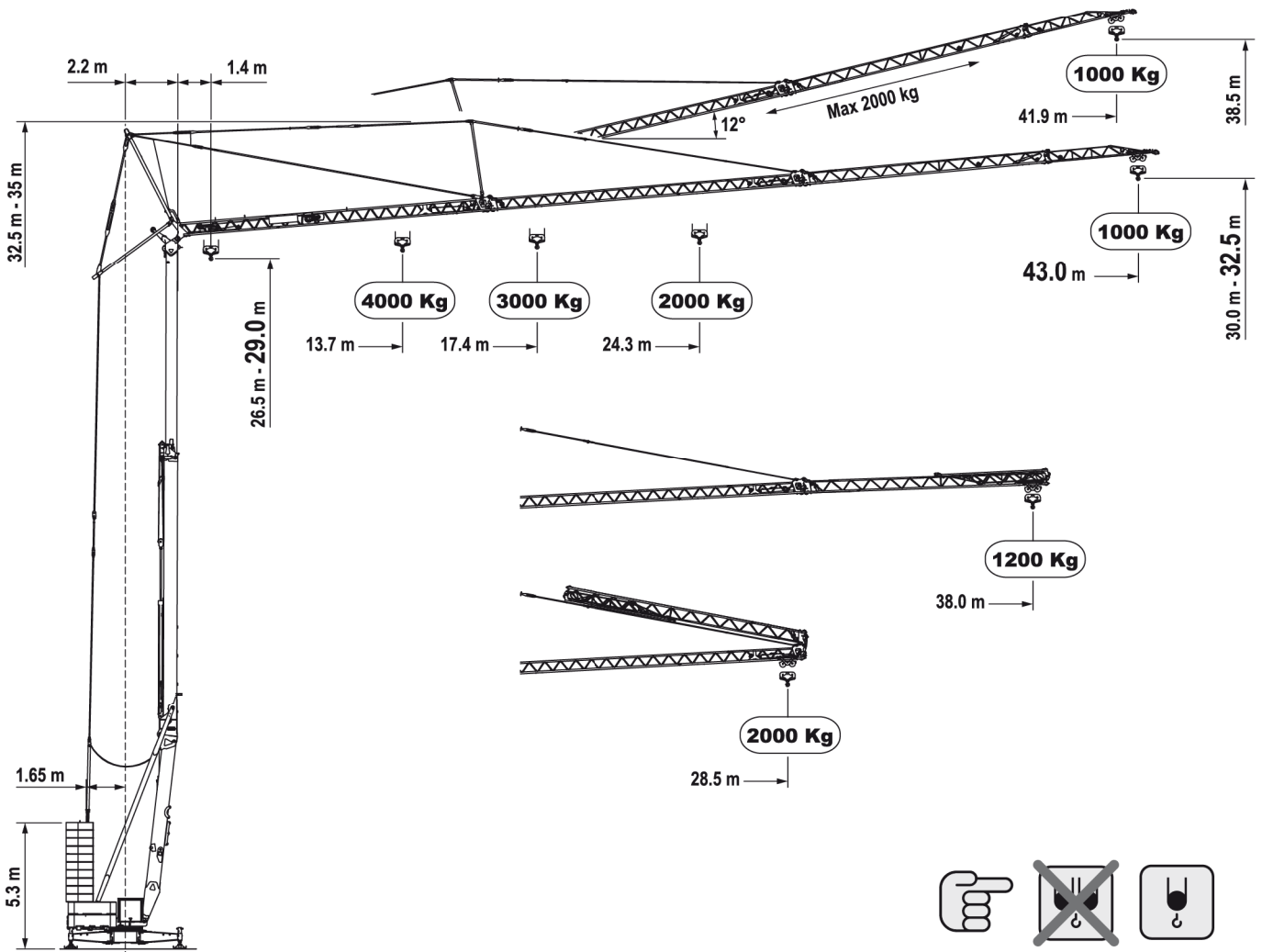

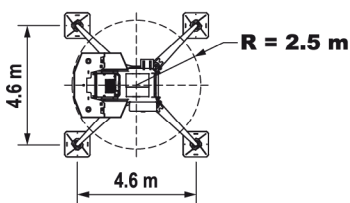

Max. kg 4000



Curve di carico	kg	4000	3000	2000	1800	1500	1200	1000
Load diagrams	m	13.7	17.4	24.3	26.6	31.0	37.0	43.0
Courbes de charge	m	13.7	17.4	24.3	26.6	31.0	38.0	
Lastkurven	m	16.0	20.3	28.5				
Curvas de cargas	m							

Angaben gemäß Hersteller. Angaben und Informationen ohne Gewähr. Irrtum und Änderung vorbehalten. Haftung ausgeschlossen. Juni 2026.

Leistungen / Performance

	kW	kVA		1°R *	1°	2°	3°	4°	
 18.5 inverter	21	1	↑	m/min	1	4	25	40	50
				kg	4.000	4.000	4.000	2.000	1.250
		↓	m/min	1	4	20	35	50	
			kg	4.000	4.000	4.000	1.500	1.500	
		2	↑	m/min	1	4	20	33	50
			kg	4.000	4.000	4.000	2.000	1.000	
	↓	m/min	1	4	20	35	50		
	kg	4.000	4.000	4.000	1.500	1.500			
 3.0 inverter			m/min	5	15 / 30 / 50				
 3.7 inverter			g/min	0.1	0.2 / 0.5 / 0.9				

	1	21 kVA - 3 x 400V - 50Hz
	2	16 kVA - 3 x 400V - 50Hz ECO Power

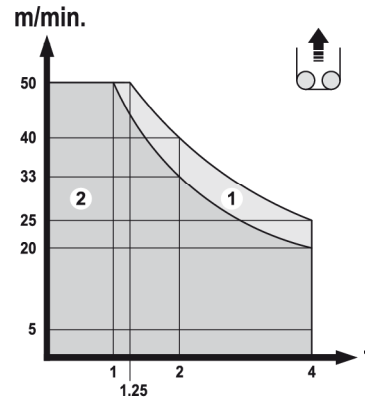

* Disponibile SOLO con radiocomando a manipolatore predisposto per questa funzione
Available ONLY with manipulator radio control suitable for this function

Montage / Erection

Documento commerciale non contrattuale - This commercial document is not legally binding
Document commercial non contractuel - Unverbindliches Vertriebsdokument
Documento comercial no contractual

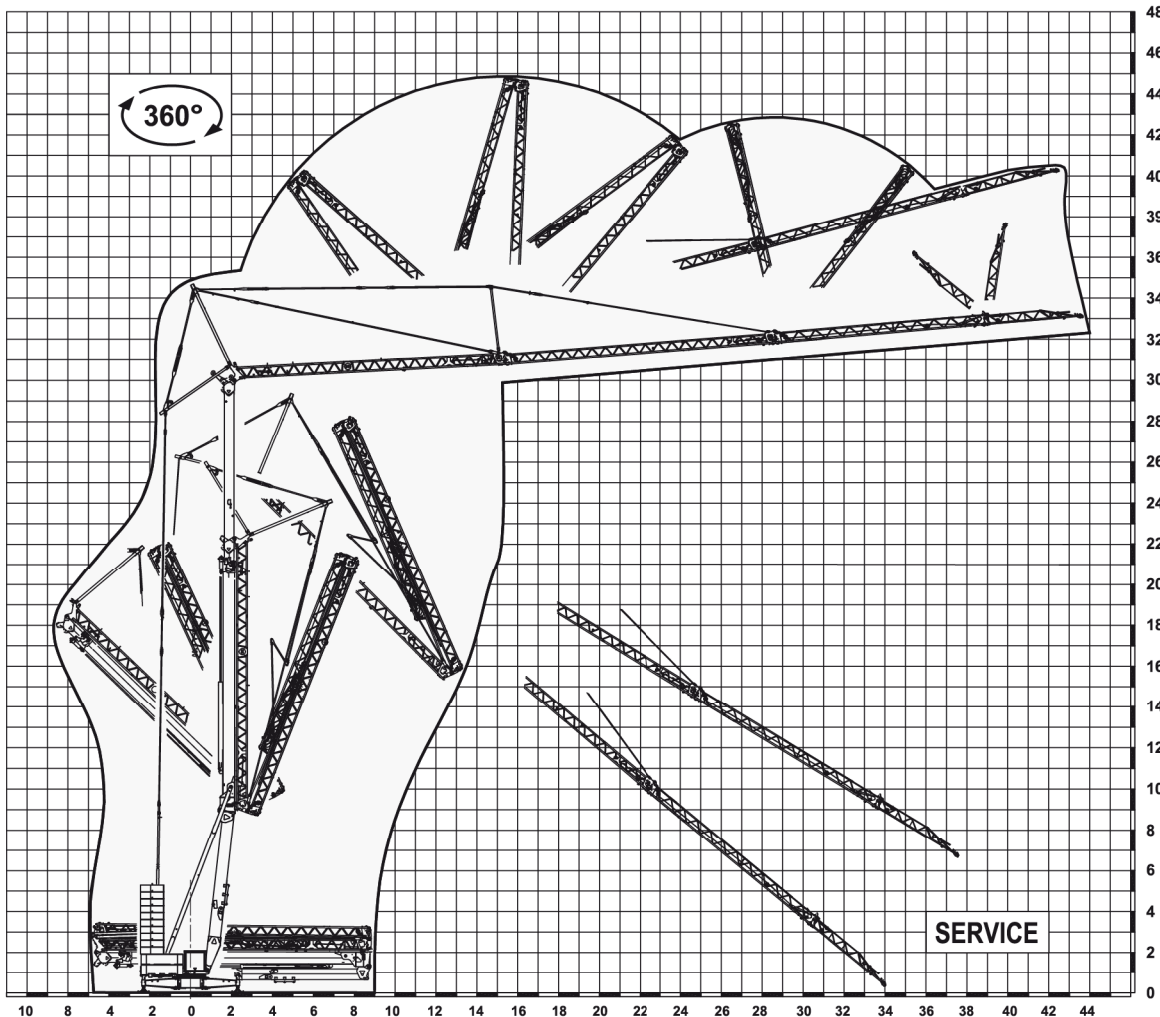

Angaben gemäß Hersteller. Angaben und Informationen ohne Gewähr. Irrtum und Änderung vorbehalten. Haftung ausgeschlossen. Juni 2026.

Gegengewicht aus Betonplatten / Ferro-concrete ballast slabs

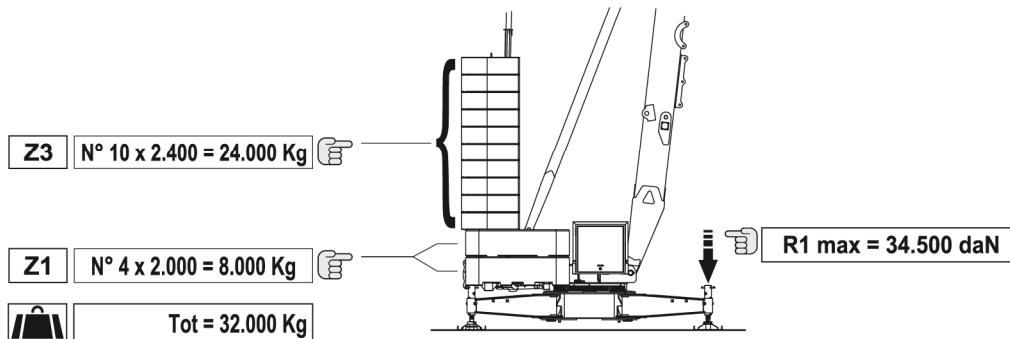

Transport / Transport

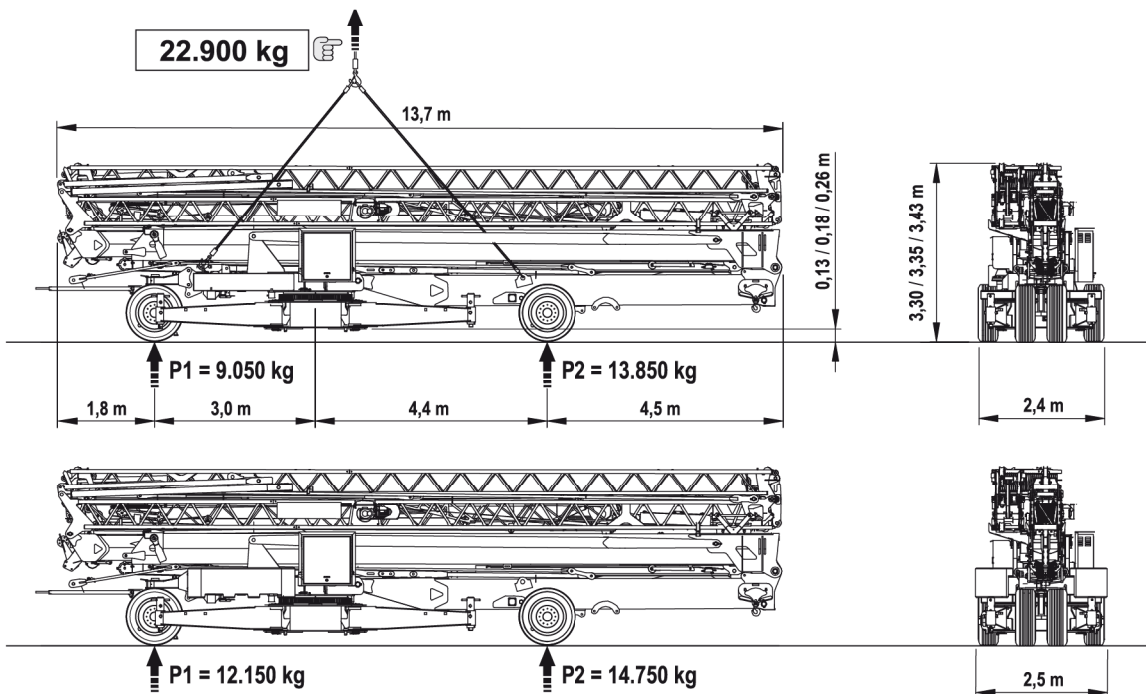

80 km/h

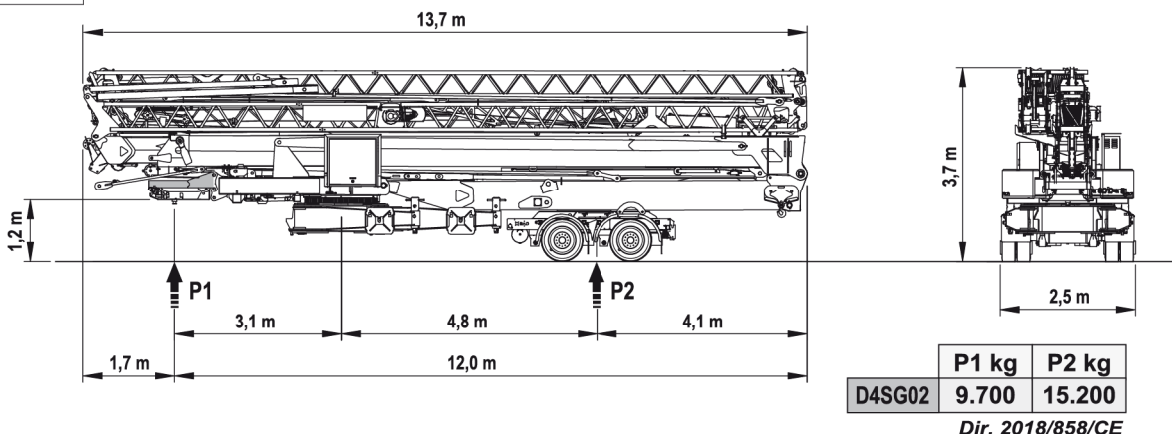

Specifiche suscettibili di variazioni senza preavviso - Specifications subject to modification without notice - Spécifications susceptibles de modification sans avis préalable
 Technische Daten und Angaben unter Vorbehalt - Especificaciones susceptibles de variación sin previo aviso

Angaben gemäß Hersteller. Angaben und Informationen ohne Gewähr. Irrtum und Änderung vorbehalten. Haftung ausgeschlossen. Juni 2026.