

# BKL System Cattaneo

## CM 270

max. Ausladung:	27,00 m
Spitzenlast:	800 kg
max. Traglast:	2.500 kg
max. Hakenhöhe:	22,00 m

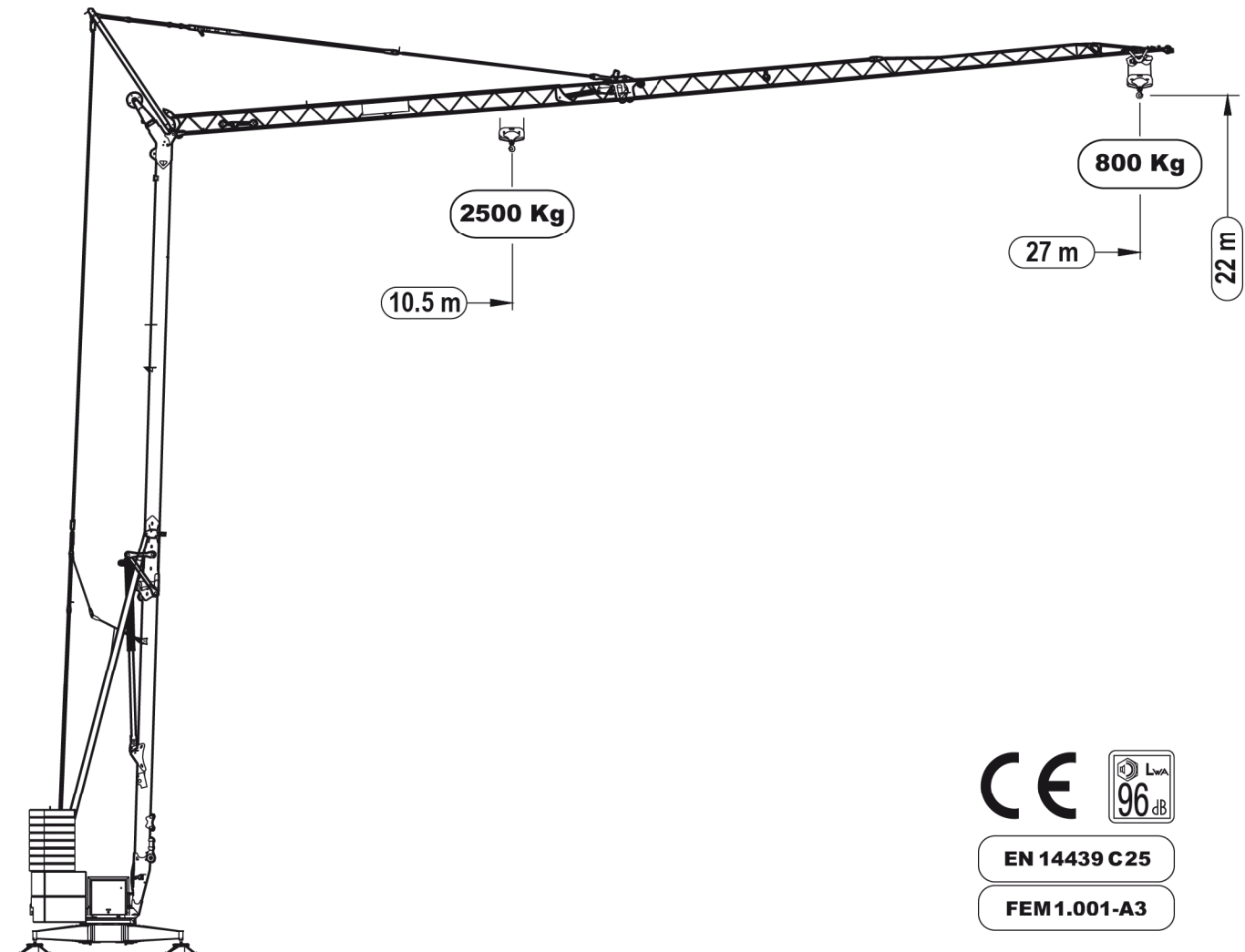

Angaben gemäß Hersteller. Angaben und Informationen ohne Gewähr. Irrtum und Änderung vorbehalten. Haftung ausgeschlossen. Juni 2026.

**BKL SYSTEM CATTANEO CM 270**

**24 mt**

UNTENDREHER

 Keine Elektrokomponenten am Ausleger und im oberen Bereich des Krans

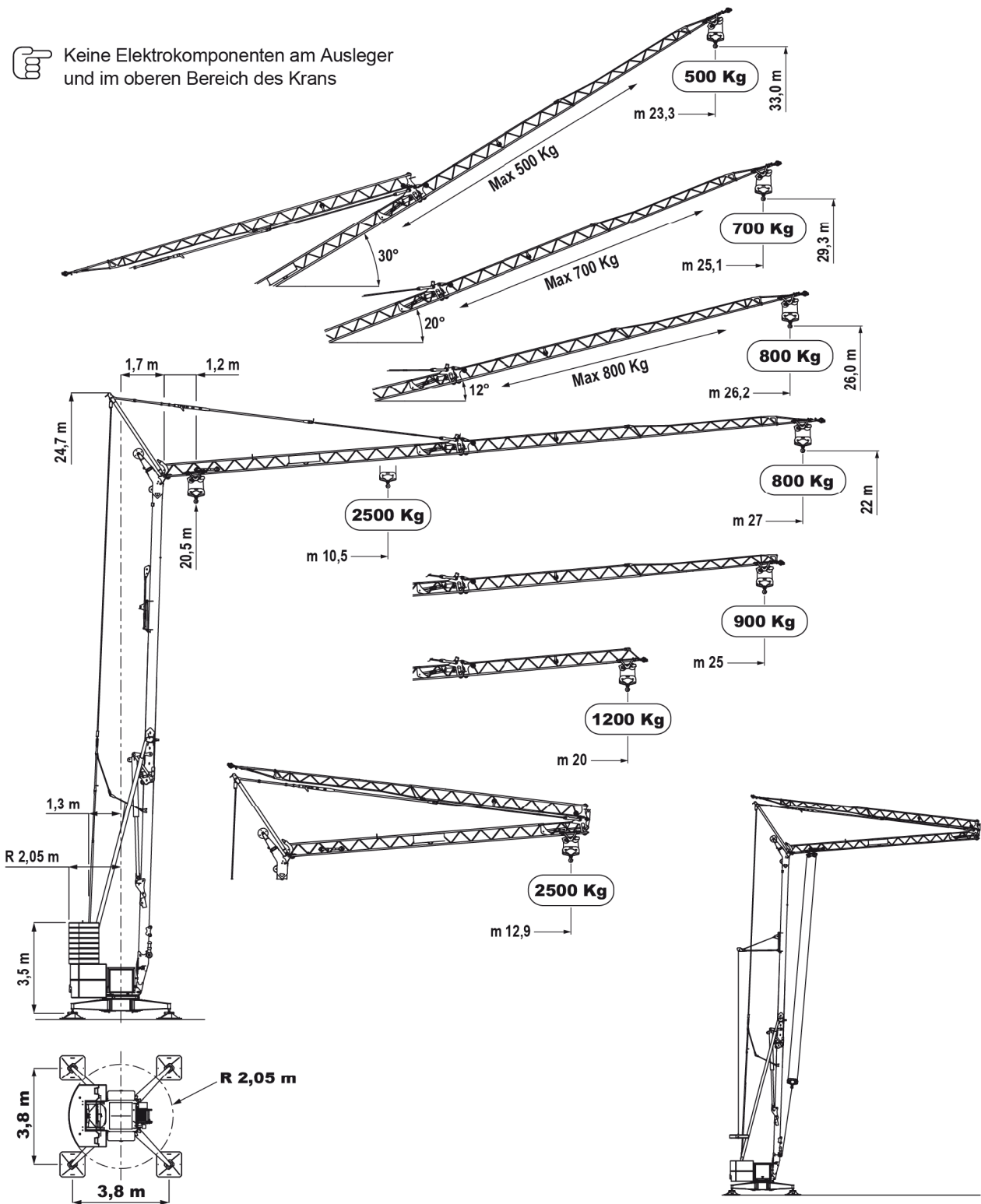

	kg	2500	2000	1800	1500	1200	1000	900	800
Curve di carico									
Load diagrams	27.0 m	10.5	12.6	13.7	15.9	19.2	22.4	24.5	27.0
Courbes de charge	25.0 m	10.5	12.6	13.7	15.9	19.2	22.4	25.0	
Lastkurven	20.0 m	10.5	12.6	13.7	15.9	20.0			
Curvas de cargas	12.9 m	12.9							

Angaben gemäß Hersteller. Angaben und Informationen ohne Gewähr. Irrtum und Änderung vorbehalten. Haftung ausgeschlossen. Juni 2026.

## Leistungen / Performance

kVA		230V - 50Hz						230V - 50Hz						400V - 50Hz																	
		(3 kW) 1						(6 kW) 3						4,5 kW 2						10 kW 4											
inverter	kW	↑	1°R*		1°		2°		3°		↑	1°R*		1°		2°		3°		↓	1°R*		1°		2°		3°				
			m/min.	kg	m/min.	kg	m/min.	kg	m/min.	kg		m/min.	kg	m/min.	kg	m/min.	kg	m/min.	kg		m/min.	kg	m/min.	kg	m/min.	kg	m/min.	kg			
inverter	7,5	↑	m/min.	1	5	18 (12)	26 (18)					↑	m/min.	1	5	16 (12)	40 (32)					↓	m/min.	1	5	18	40				
			kg	2.500	2.500	1.000	600						↓	kg	2.500	2.500	2.500	600					↑	kg	2.500	2.500	2.500	1.000			
inverter	1,8		m/min.	5	20 - 35							m/min.		5	20 - 40																
inverter	2,2		g/min.	0.1	0,4 - 0,9							g/min.	0.1																		

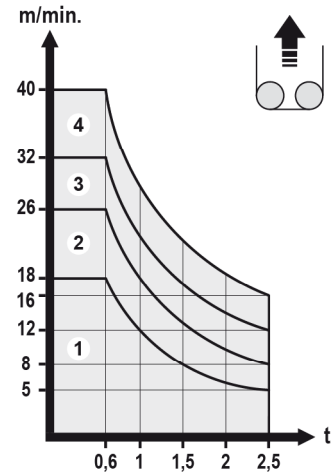

\* Disponibile SOLO con radiocomando a manipolatore predisposto per questa funzione  
Available ONLY with manipulator radio control suitable for this function

## Montage / Erection

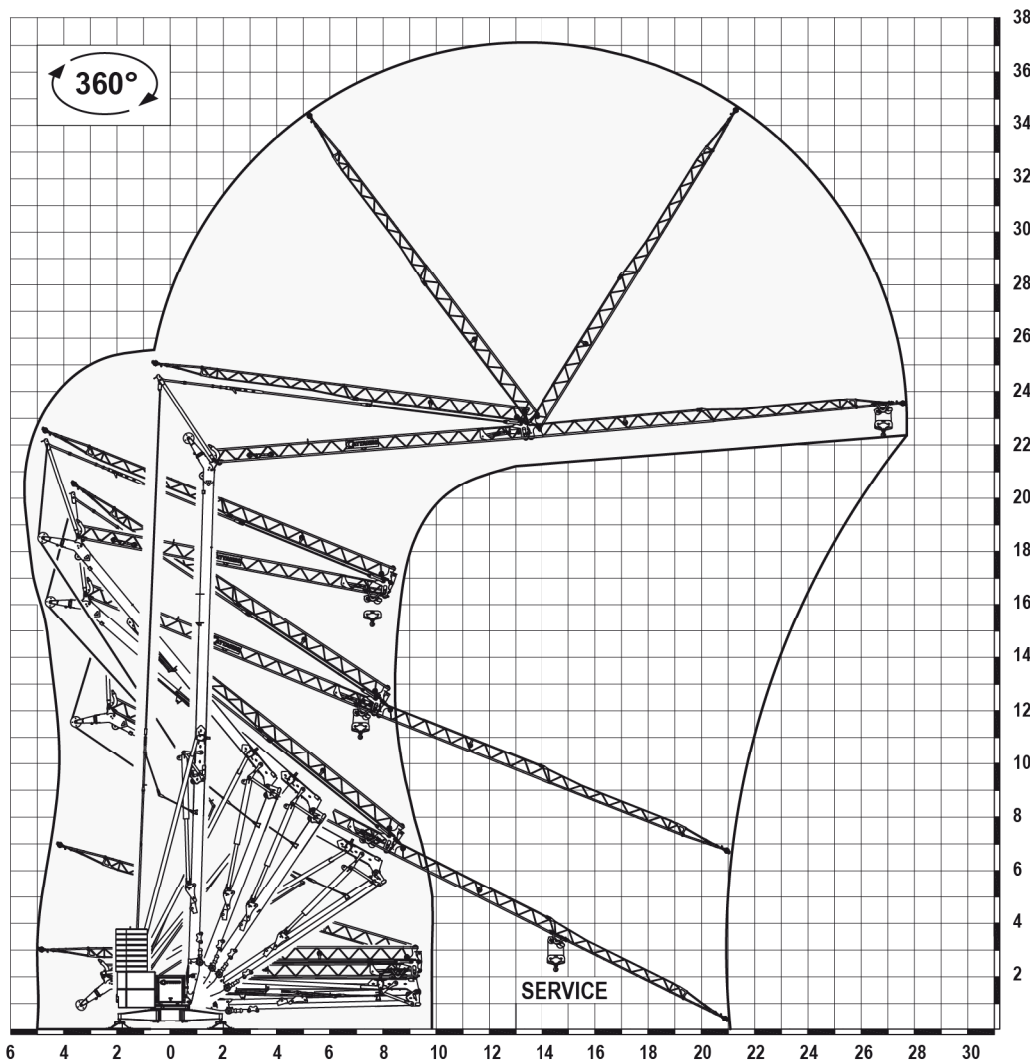

Documento commerciale non contrattuale - This commercial document is not legally binding  
 Document commercial nor contractual - Unverbindliches Vertriebsdokument  
 Documento comercial no contractual

Angaben gemäß Hersteller. Angaben und Informationen ohne Gewähr. Irrtum und Änderung vorbehalten. Haftung ausgeschlossen. Juni 2026.

**Gegengewicht aus Betonplatten / Ferro-concrete ballast slabs**

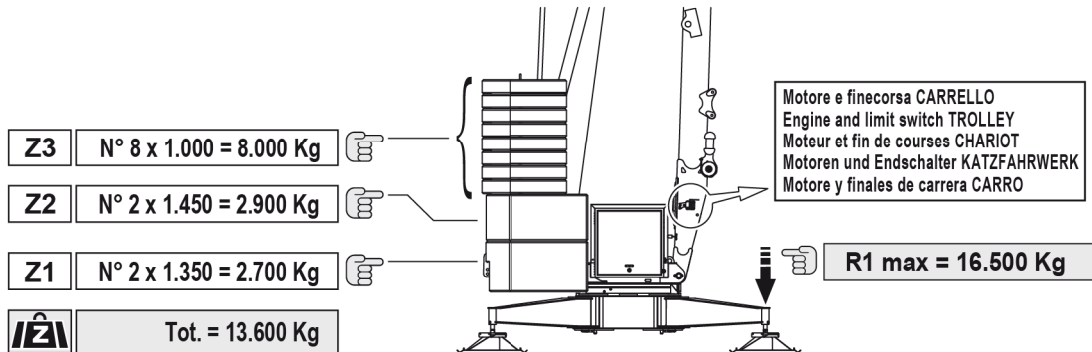

**Transport / Transport**

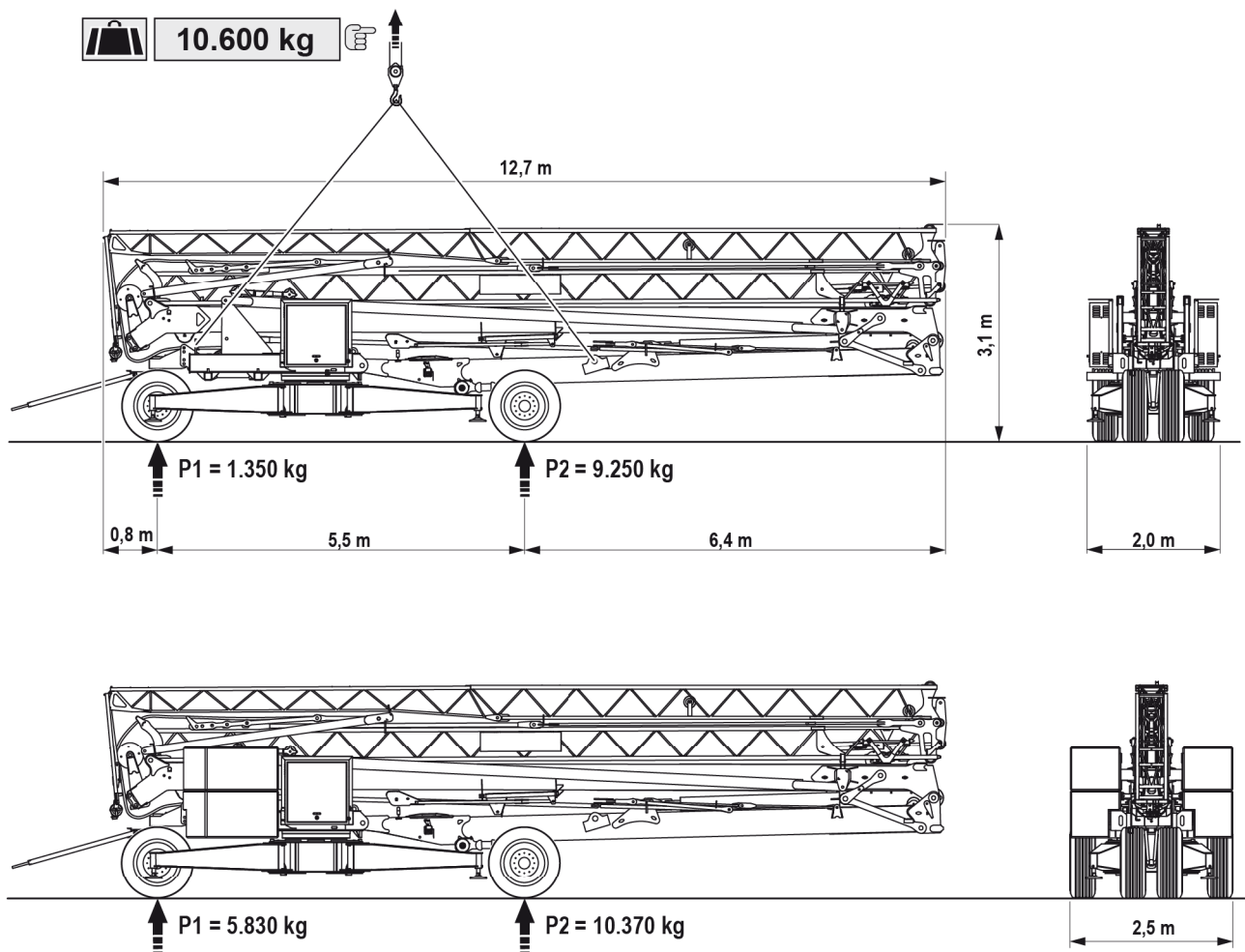

Specifiche suscettibili di variazioni senza preavviso - Specifications subject to modification without notice - Spécifications susceptibles de modification sans avis préalable  
 Technische Daten und Angaben unter Vorbehalt - Especificaciones susceptibles de variación sin previo aviso

Angaben gemäß Hersteller. Angaben und Informationen ohne Gewähr. Irrtum und Änderung vorbehalten. Haftung ausgeschlossen. Juni 2026.